

# Kezelési, használati és karbantartási útmutató elektromos játék kisautóhoz

## Biztonságos használat

A biztonságos használat előtt szülőnek ellenőrizni kell az áramköri összeállítást, hogy helyesen működik-e. Forgalmas utakon, autópályán, földcsuszamlás és más veszélyes helyeken nem használható. A gyermek csak felnőtt felügyelet mellett használhatja a terméket.

Használat közben nem ajánlatos túl gyakran előre-hátra váltogatni az irányt. Ellenőrizze az akkumulátort, vezetékeket és egyéb alkatrészeket, hogy nem sérültek-e. Ha ilyet észlel, hagyja abba a használatát. Amíg a hibák nincsenek elhárítva, ne használja a terméket.

Első használat előtt az akkumulátort fel kell tölteni. Először fedje le a dugót a töltőaljzatba, majd csatlakoztassa a töltőt. Töltés ideje alatt a gyermek nem férhet hozzá a tápegységhez. Kérjük töltsse fel azonnal, miután az elektromos jármű vezetési sebessége jelentősen csökken vagy folyamatosan lelassul. Az akkumulátort 8-10 órán keresztül töltsse. A töltés során a töltő és akumalátor melegevése normális (60 ° alatt). Töltés ideje alatt a jármű nem végezhet semmilyen műveletet. Ha az elektromos jármű hosszabb ideig nincs használatban, akkor legalább havonta egyszer fel kell tölteni.

## **FIGYELEM:**

Amennyiben a járművet nem magánterületen használja, akkor fokozott figyelmet igényel bármilyen veszélyek elkerülése végett.

## **FONTOS INFORMÁCIÓK!**

1. Ez a készülék nem alkalmas semmilyen szállításra, tilos vele közúton, utcán közlekedni!
2. Ez a készülék egyenletes és hepehupás felszínen is használható, ne menjen vele pocsolyás, sáros, vizes helyre. Esőben, hóban használni tilos!
3. Csak 3-6 éves gyerekek számára fejlesztették ki, akik nem haladják meg a 30 kg-ot. Kérjük, ne terhelje túl, és ne használja az előírásoknak nem megfelelően!
4. Kérjük, mutassa meg gyermekének a helyes használatot, Használat során felügyelje gyermekét, ezzel megelőzheti a sérüléseket, mind a gyerek, mind a készülék részére!
5. A töltést és a beüzemelést felnőtt végezze, tilos mindezt gyermeknek végeznie!
6. Használat közben, figyeljen oda gyermekére, hogy megelőzze a baleseteket!
7. Csak a készülékhez előírt töltőt és akkumulátort használja, így érvényes csak a garancia.
8. Gyakran ellenőrizze az gyakran akkumulátor és a készülék állapotát! Amennyiben a készüléken, különösen annak töltőjén, kábelein sérülést észlel, ne használja azt! Forduljon a forgalmazóhoz!
9. Az akkumulátort, töltőt és a távirányítót többnyire az ülés alatt találja meg.

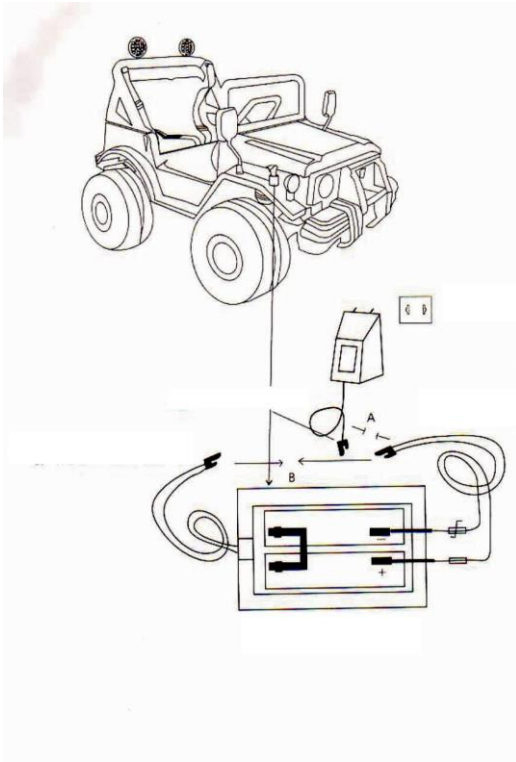

## Töltés...

1. A biztonság érdekében, a töltést kizárólag csak felnőtt végezheti! Az akkumulátorra rá kell szűrni a **piros pólust**, mivel szállítás miatt a **piros kábel**, azaz a plussz oldal le van húzva, hogy ne sérüljön meg az akkumulátor. Az autó első borítását a töltés alatt nyissa fel. **FIGYELEM!** Első töltés alkalmával ellenőrizze, hogy megfelel-e a helyi feszültség a töltőével. (230V, 50Hz)

2. A töltési idő 6 - 8 óra, amennyiben az akkumulátor teljesen le van merülve. Viszont nem ajánlott az akkumulátort teljesen lemeríteni. Az akkumulátort minden használat után, illetve legalább egyszer egy hónapban, amikor a kocsi nincs használva (pl. télen) fel kell tölteni. Fontos tudnivaló, hogy minél kevésbé van lemerülve az akkumulátor az újratöltés előtt, annál több töltési ciklus (feltöltési és kisütési) érhető el.

3. Egy meghatározott terhelésen belül, az egyenletes és nem sík helyen, 8-10 órát tölteni kell, hogy kb 2 órát lehessen vele menni. Hogy megvédje az akkumulátort a sérüléstől, sose töltsé tovább 20 óránál!

4. Hogyha túlterheli a kisautót (nem egyenletes felületen megy vele) az akkumulátor folyamatos szerviz ideje 30

percen belül lehetséges. Hogy elkerülje a károsodást, töltsé mindig időben, és biztosítsa az akadálymentes közlekedést.

5. Töltés után a töltő valószínűleg meleg lesz, ez normális. Ellenkező esetben a töltő, az akkumulátor vagy az áramkör megsérült.

6. A terméket ne használja sokáig folyamatosan, első alkalommal teljesen töltsé fel az akkumulátort.

7. Sosem szabad az eredeti töltőtől eltérőt töltőt használni.

8. Nem ajánlatos a kisautót kültéren tárolni, illetve olyan helyen, ahol nagy az éves hőingadozás. A legjobb, ha az akkumulátor miatt 20-25 °C-os hőmérsékletű helységbe van tárolva.

## Ha az autó nem működik...

1. Ha az autó nem jár, vagy bármely más funkciója nem működik, először is nézze meg, hogy a vezeték nem sérült-e.

2. Ha a készülék csak lassan megy, kérjük, töltsé fel időben az akkumulátort.

3. Ha az akkumulátort nem lehet tölteni, ellenőrizze a töltőt és az akkumulátort is, hogy nem sérült-e, ha igen, vegyen újat.

4. Ha bármilyen más kérdése merülne fel, vegye fel a kapcsolatot a forgalmazóval. Mi mindent megteszünk annak érdekében, hogy megjavítsuk vagy ellenőrizzük a készüléket! Köszönjük!

## Kormánykerék beszerelése

Csatlakoztassa a vonal csatlakozóit és az irányt az antennacsatornák csatlakozóinak irányába (vegye figyelembe, hogy a pozitív és a negatív). Majd tegye a kormányt a pólus irányába, az M5 belső négyzetes csavaros csavarral.

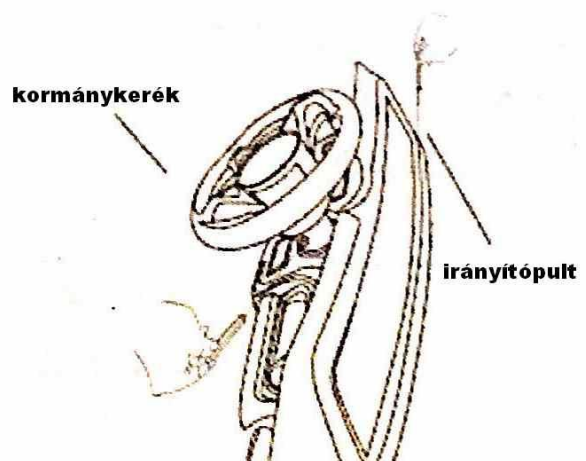

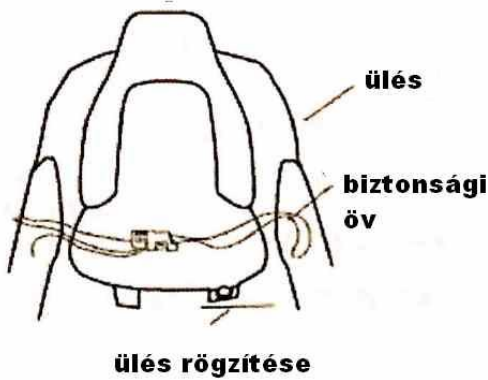

## Töltési útmutató

Mielőtt beszereli az ülést, először csatlakoztassa a pozitív, majd helyezze az ülést a megadott helyre, a kártya horog karosszériájába, majd helyezze az első ülést a lyuk mindkét oldalára rögzítve a csavarral az óramutató járásával megegyezően húzva a töltés, a fedél feltöltése előtt, majd helyezze be a töltőt a töltőnyílásba, amikor a járművet bármilyen funkció nélkül töltik.

## Távírányító csatlakoztatása

Először használja a csavarhúzó az akkumulátorfedél csavarjának csavarjához, majd vegye le az elemtartó fedelét és helyezze be az elemeket. Tegye vissza az akkumulátor fedőlapját és csavarozza vissza.

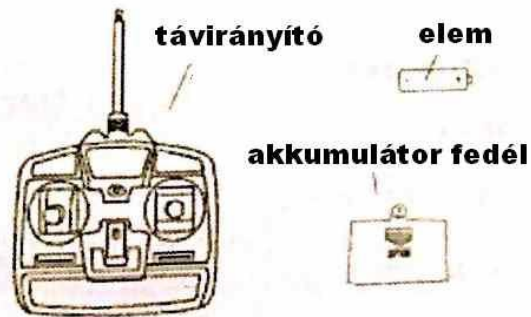

## Távírányító összehangolása a kiasutóval

Az autó bekapcsolása előtt a távírányítón lévő **CAR SELECT** gombot meg kell nyomni és **5-10 másodpercig** tartani. Ezután bekapcsoljuk az autót. Amennyiben a távírányítón nem szerepel **CAR SELECT** gomb, akkor abban az esetben **az előre és hátra gombot kell lenyomni**, lenyomva tartani 5-10 másodpercig, majd ezután az autót be lehet kapcsolni.



## Funkciók:

1. Nyissa ki teljesen a műszerfalat a teljes tápegység méréséig, a kezelőpanel jelzőfényei világítanak.
2. Középső gombok közül a felső hangjegy szimbólummal ellátott gomb a zene bekapcsolására szolgál.
3. Bal részen az alsó gomb a rádió bekapcsolására szolgál.
4. Bal részen a felső gombok a zenei számok elindítására, illetve a következő dal lejátszásra szolgál.
5. Jobb felső részen található lassú és gyors gomb a jármű sebességének módosítására szolgál.
6. Jobb felső részen található fények gombok az autó fényszórói bekapcsolására és kikapcsolására szolgál.
7. Amennyiben a távírányítón nincs Car Select gomb, abban az esetben az előre és a hátra gombot kell egyszerre megnyomni 5-10 másodpercig, majd utána bekapcsolni a járművet.

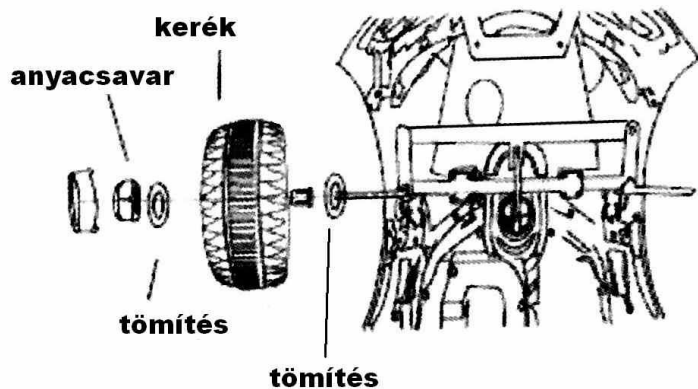

### Első kerék felszerelése:

A tengelyre helyezze rá először a tömítést, majd kereket, majd tömítést, majd anyacsavart és végül a záróblokkot.

### Hátsó kerék felszerelése:

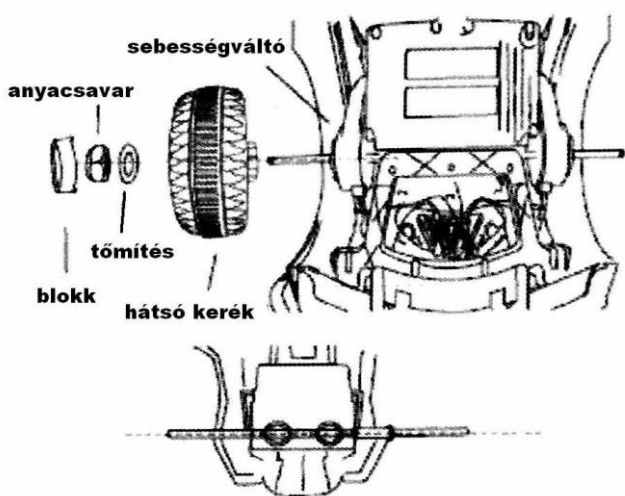

Először távolítsa el a karosszériát, a rugót és a perselyt. Majd rugót helyezzen az autó felfüggesztési nyílásába, majd helyezze be a hüvelybe, majd használjon 10 mm-es hátsó tengelyt a hüvely és a test között. Majd a hátsó tengelyen keresztül a sebességváltó doboz helyzetét a gépkocsin, majd a csatlakozókat a sebességváltó dobozban csatlakoztatva az autó csatlakozójához, majd helyezze be a tengelyt a nagy tömítésbe, majd rögzítse egy anyacsavarral, végül fedje le a kerékfedelelet.

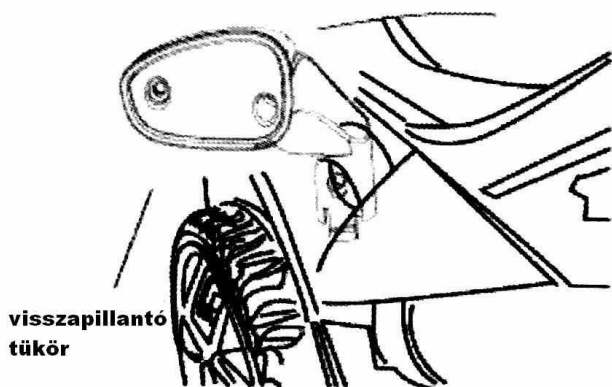

### Visszapillantó tükör:

A visszapillantó tükört a megfelelő helyre pattintsa be.

### FIGYELEM!

1. Amennyiben nem használja a készüléket, mindent kapcsoljon ki, áramtalanítsa is.
2. Olyan alkatrészeket, amelyek nem felelnek meg az előírásainknak, kérjük ne használjon!
3. Kérjük, ne cserélje az áramkört, és a készülék vázát saját maga, ezt csak szakképzett emberek javíthatják, és a garanciát is elveszítheti.
4. Töltés közben, tartson távol minden gyúlékony anyagot, óvja a tűztől is!